

<b>Uecker-Peene (4)</b>	Altentreptow, T 0 39 61-22 91-0 Torgelow, T 0 39 76-28 07-0
<b>Prignitz-Ruppin (5)</b>	Gransee, T 0 33 06-20 36-0 Heiligengrabe, T 03 39 62-8 07-0
<b>Havel-Dosse (6)</b>	Neustadt/Dosse, T 03 39 70-5 02-2 01 Rathenow, T 0 33 85-54 60-0
<b>Oberhavelland (7)</b>	Falkensee, T 0 33 22-2 80-2 03 Hennigsdorf, T 0 33 02-88 74-0
<b>Fläming-Mittelmark (8)</b>	Belzig, T 03 38 41-3 63-0 Derwitz, T 03 32 07-5 32-0
<b>Teltow-Fläming (9)</b>	Jüterbog, T 0 33 72-42 36-0 Teltow, T 0 33 28-3 40-2 03
<b>Uckermark- Oderland (10)</b>	Angermünde, T 0 33 31-2 93-0 Bad Freienwalde, T 0 33 44-42 89-0 Prenzlau, T 0 39 84-87 19-0
<b>Barnim-Spree (11)</b>	Neuenhagen, T 0 33 42-24 49-0 Schönnow, T 0 33 38-39 64-0
<b>Oderland-Spree (12)</b>	Beeskow, T 0 33 66-4 21-0 Fürstenwalde, T 0 33 61-77 73-0 Seelow, T 0 33 46-88 39-0
<b>Dahme-Schönefeld (13)</b>	Königs Wusterhausen, T 0 33 75-9 11-0 Schönefeld, T 0 30-63 41 19 0

#### **E.ON edis AG**

Langewahler Str. 60 15517 Fürstenwalde  
 Netzhotline 0180-11 555 33\*  
[www.eon-edis.com](http://www.eon-edis.com)

# Kunden- information

Arbeiten in der Nähe von  
Freileitungen bis 1000 V

Stand: September 2005

\* Festnetzpreis 3,9 ct/min; Mobilfunkpreise max. 42 ct/min.

ED | 03 02 08/01,09 M

## Wichtige Sicherheitshinweise

Bei Arbeiten an Gebäuden ist zu gewährleisten, dass der allseitige Schutzabstand von 1,00 m zur ungeschützten Freileitung oder zum Hausanschluss nicht unterschritten wird.

Es besteht Lebensgefahr, wenn Körperteile oder Gegenstände in den Schutzbereich eindringen!

### Freileitungs-Hausanschluss

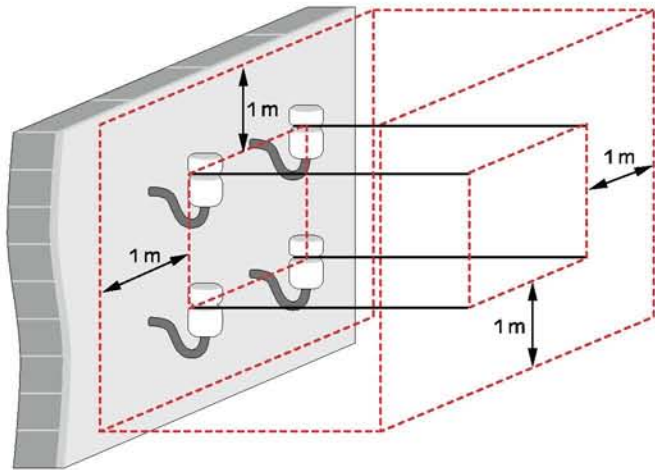

Die Schutzabstände gelten z. B. bei folgenden Tätigkeiten:

- Verwendung von Baugeräten wie Baggern, Kränen, LKW mit kippbarer Ladefläche, Leitern, Bauaufzügen oder Baugerüsten,
- Transport und Lagerung von Baumaterialien,
- wenn sich die Freileitung in der Nähe der Arbeitsstelle befindet,
- Anstrich-, Putz-, Isolierarbeiten an der Außenwand von Gebäuden,
- Ausästen von Bäumen, Pflücken von Obst.

Können die Schutzabstände nicht sicher eingehalten werden, sind besondere Maßnahmen erforderlich, die nur von Elektrofachkräften oder elektrotechnisch unterwiesenen Personen ausgeführt werden dürfen!

- Freischalten der Leitung vor Beginn der Arbeiten
- Anbringen von isolierenden Abdeckungen zum Schutz gegen zufälliges, unbeabsichtigtes Berühren der spannungsführenden Teile
- Umbau des Hausanschlusses von einem Freileitungshausanschluss auf einen Kabelanschluss

Bei **Veränderungen** an Wohngebäuden ist darauf zu achten, dass Mindestabstände (Sicherheitsabstände) zu Freileitungen einzuhalten sind. Diese betragen:

- nach unten und seitlich: **1,25 m**
- nach oben: **2,50 m**  
(z. B. für Balkone, Terrassen und Laufstege), dabei bezieht sich das Maß auf die Oberkante der Türschwelle, Terrasse bzw. des Laufsteiges.
- oberhalb einer Tür- oder Fensteröffnung: **0,40 m**

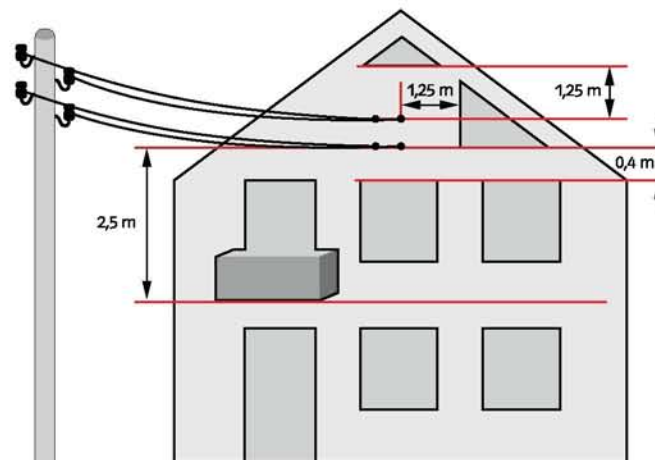

## Regionalbereiche



Wir beraten Sie gern. Bitte wenden Sie sich an unsere Mitarbeiter im jeweiligen für Sie zuständigen Regionalbereich.

**Nord-Mecklenburg (1)** Neubukow, T 03 82 94-75-00  
Plummendorf, T 0 38 21-7 01-00  
Upahl, T 03 88 22-52-00

**Vorpommern (2)** Bergen, T 0 38 38-8 16-00  
Grimmen, T 03 83 26-56-00  
Wolgast, T 0 38 36-2 56-00

**Mecklenburgische Seenplatte (3)** Malchin, T 0 39 94-20 97-0  
Röbel, T 0 39 91-73 45-36 43